

MERKBLATT / ARBEITSHILFE

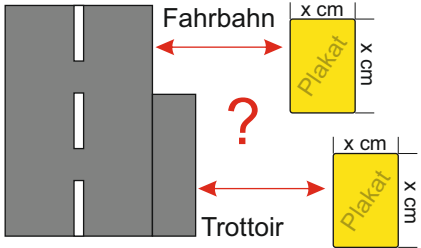

AUFSTELLEN VON BEFRISTETEN WAHL- UND ABSTIMMUNGSPLAKATEN

<p>Aufstelldauer</p>		<p>max. 6 Wochen vor Wahl/Abstimmung Abräumen spätestens 2 Tage danach</p>
<p>Strassenabstand (ab Fahrbahn oder hinterer Trottoirkante)</p>		<p>innerorts mind. 1.50 m ausserorts mind. 3.00 m</p> <p>Einverständnis Grundeigentümer immer einholen</p>
<p>Verzweigung usw.</p>		<p>In Verzweigungen, 10 m vor und danach, sowie in Kurven, auf Kuppen, Brücken bzw. Brückengeländern, Bahnübergängen, Engpässen, Tunnels, Unterführungen und an Kandelabern sind Reklamen untersagt</p>

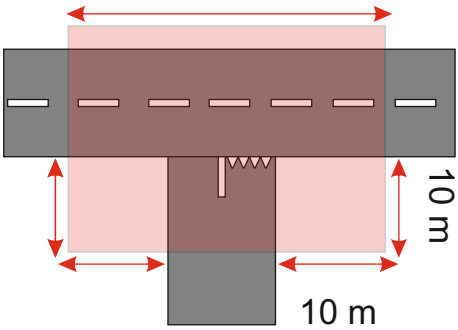
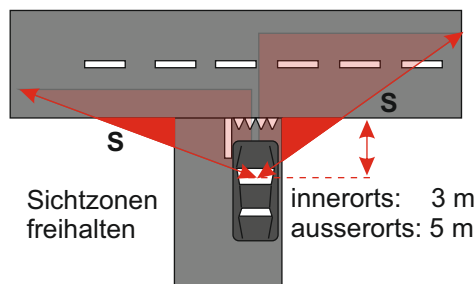
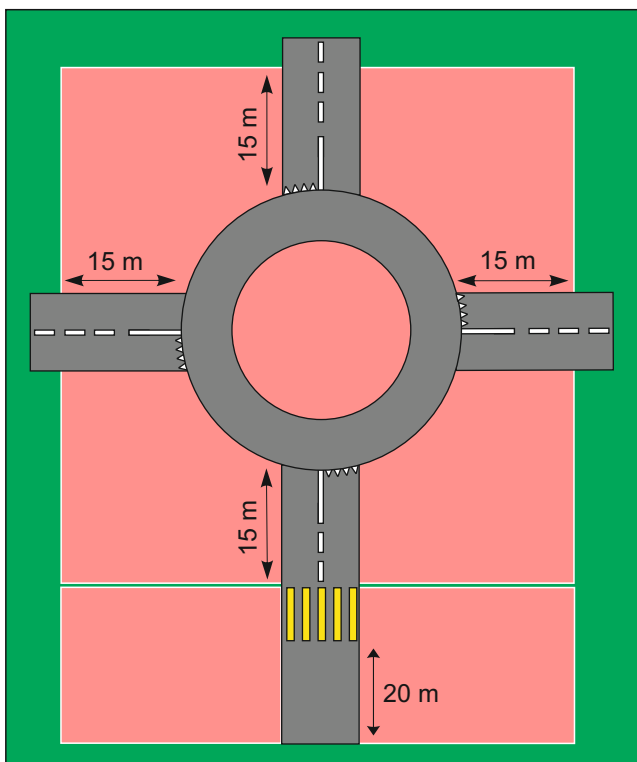

Sichtlinie S:
 bei 50 km/h = 70 m
 60 km/h = 90 m
 70 km/h = 110 m
 80 km/h = 140 m

